

KONU Dolap Lambası
REFERANS E5000 Lokomotif

1. TEKNİK ÖZELLİKLER :

1.1. Lamba, demiryolu araçlarında kullanıma uygun olacaktır.

1.2. **Çalışma Gerilimi (Nominal) :** 24 VDC (16,8V – 32 VDC)

1.3. Ters polarite korumalı olmalıdır.

1.4. EN61000-4 standardına uyumlu olmalıdır.

1.5. **Işık Açısı:** minimum 100°

1.6. **Işık Rengi:** Doğal beyaz (yaklaşık 5000K)

1.7. **Çalışma Ömrü:** Minimum 50000 saat olmalıdır.

1.8. **Çalışma Sıcaklığı:** -20 ... +45°C arası çalışabilir olmalıdır.

1.9. **Aydınlanma (Işık şiddeti):** 0,5 m'de minimum 1400 lux
1 m'de minimum 400 lux

1.10. **Koruma Sınıfı:** minimum IP 67

1.11. Lamba ve Supportunun montaj arayüzü aşağıda görülen şekildeki gibi olacaktır.

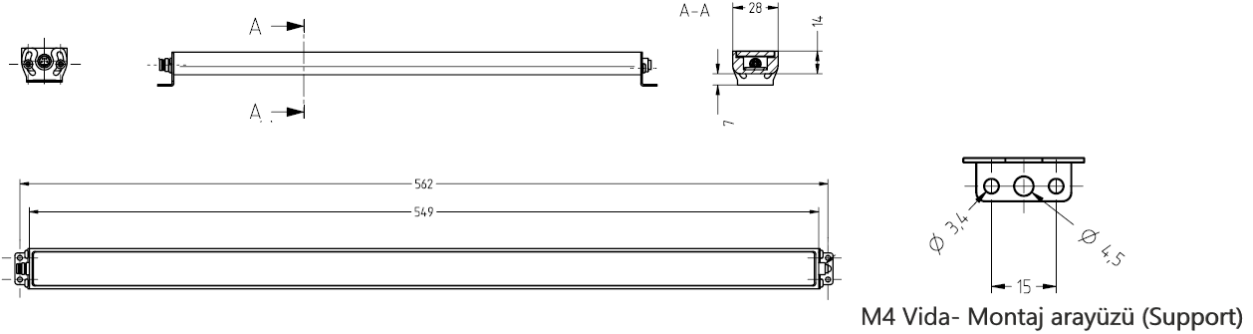

2. DİĞER HUSUSLAR :

- Yüklenici firma ürünlerin bağlantı şemasını gösterir teknik bilgi dokümanını, 2d teknik resmini, step dosyasını ve montaj talimatını teklifinde belirtecektir.
- Lamba daha önce demiryolu araçlarında kullanılmış olacak ve bu durum teklif ekinde belgelenecektir. TÜRASAŞ gerek görmediği takdirde bu belgeyi talep etmeyecektir.
- Yüklenici en az 2 yıl garanti sağlamalıdır.

HAZIRLAYAN

ELE. ELO SİS ŞB. MD.

TARİH

19.03.2021

SAYFA

1/1

ÜRA F.006

Bu Teknik Bilgi, TÜRASAŞ'ın yazılı izni olmadan herhangi bir amaç için ÇOĞALTILAMAZ veya KULLANILAMAZ.

21.03.2011 REV:01