

Bu çizim TÜRASAŞ'ın yazılı izni olmadan herhangi bir amaç için ÇOĞALTILAMAZ veya KULLANILAMAZ.

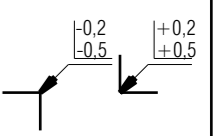
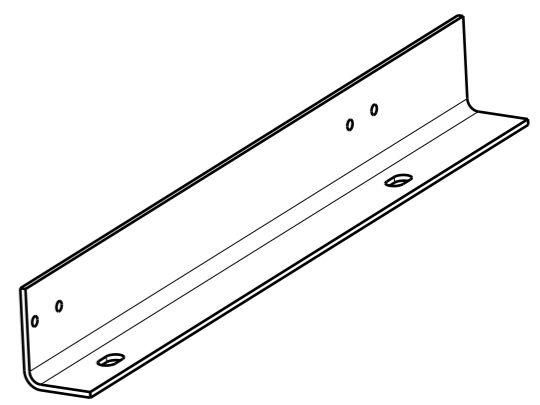
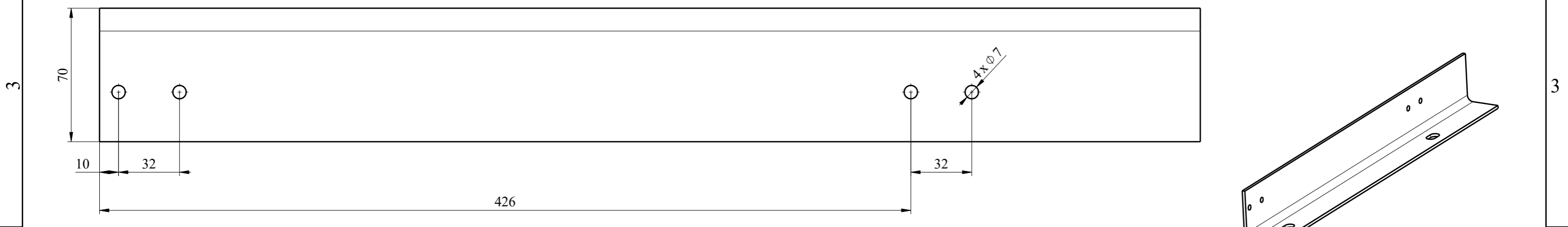
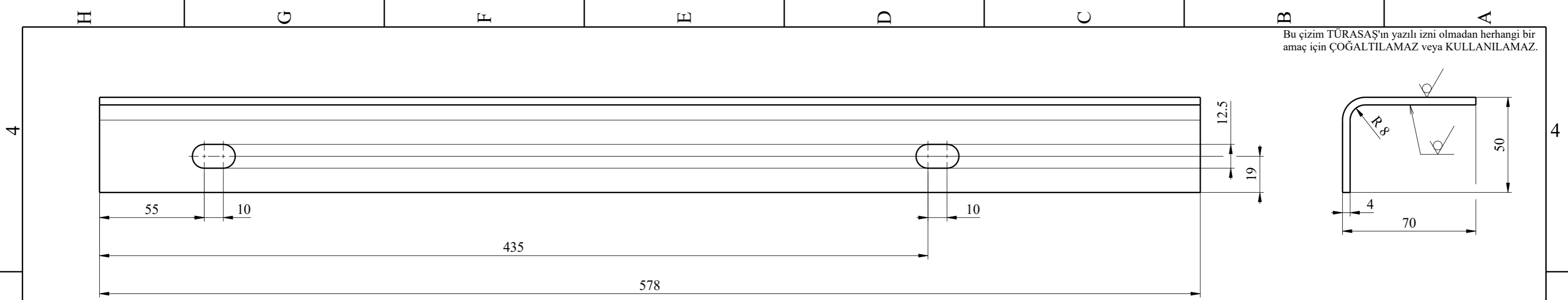

NOTES:

1. MANUFACTURING SHALL BE DONE ACC. TO STANDARD OPERATING PROCEDURES.
2. UNFOLDED VIEW FOR INFORMATION ONLY. ELEMENT PRODUCER IS OBLIGATE FOR KEEPING FINAL DIMENSION.

Thermal cutting:
ISO 9013-332

for chamfered edges: $\sqrt{Ra 12,5}$
ISO 2768-cK

General element roughness:
 $\sqrt{Ra 12,5}$

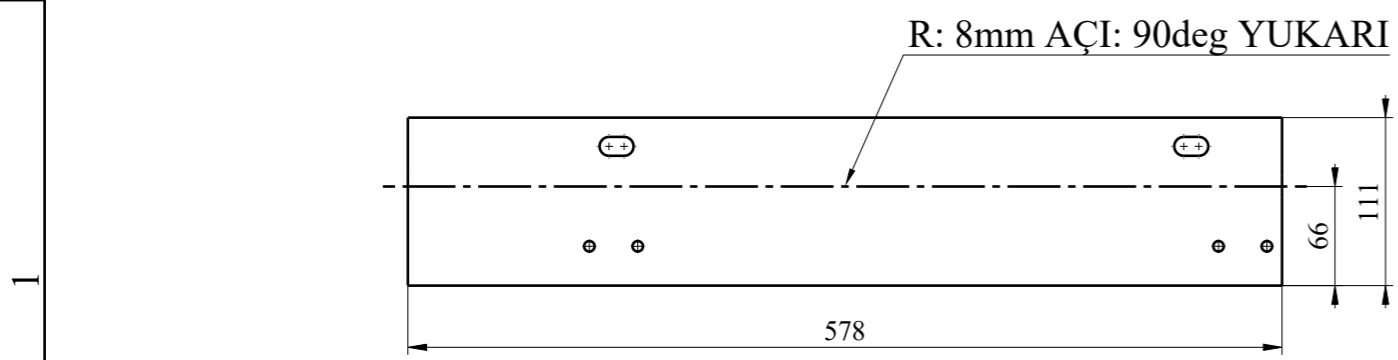

Unfolded view

Adet	Parça Adı	Standart No	Malzeme	Birim Ağırlık Kg	Yarı Mamülün Ölçüleri
	Angle	EN 10025-2	S355J2+N	2,002	xx
Bu çizim kritik kalite parametresi içerir mi? Hayır <input type="checkbox"/> Kritik kalite parametresi şu şekilde gösterilmiştir. <input checked="" type="checkbox"/> CTQ					
Grup No:		Tasnif No:		Toleransı verilmeyen ölçüler için ilgili standartlar: EN 13920 BBF (Kaynaklı yapılar) EN 22768-1m (Uzunluk ve açı ölçüleri) EN 22768-2 K (Şekil ve Konumlar) Onay: T.EROGLU Tarih: 20.12.2022	
E5000	Tip	Türkiye Raylı Sistem Araçları Sanayii A.Ş. Eskişehir Bölge Müdürlüğü			
	Tadilat	den proje			
	Resim	K.DZIKOWSKI	15.12.2022	Bu yerine geçti.	
	Kontrol	A.PATLAK	13.12.2022	Komple Resim/Poz No	
	Ky Müh.			001SC0030115-000	
Ölçek	1:2	Kağıt Ebadı A3	Angle		

