

Bu çizim TÜRASAŞ'ın yazılı izni olmadan herhangi bir amaç için ÇOĞALTILAMAZ veya KULLANILAMAZ.

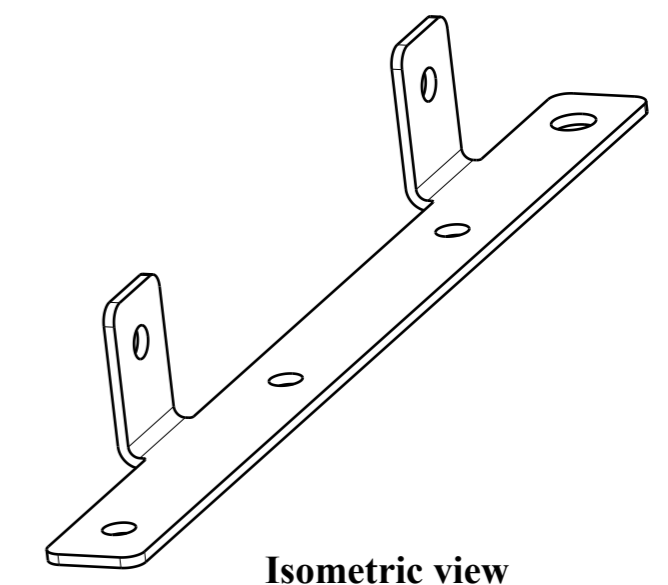

Isometric view

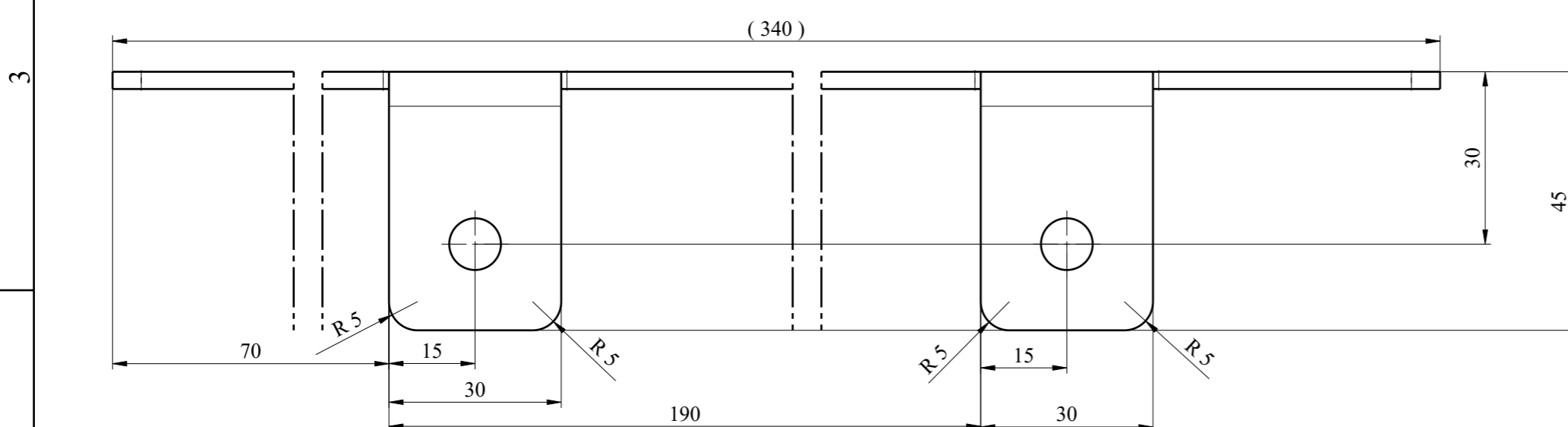
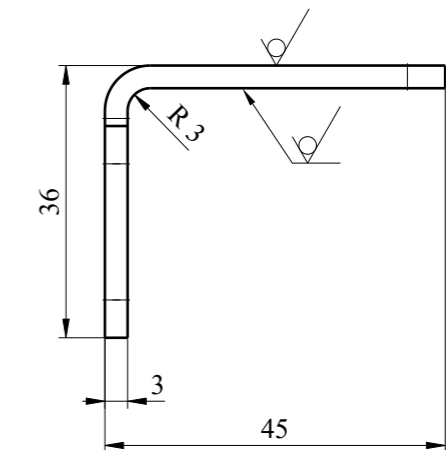
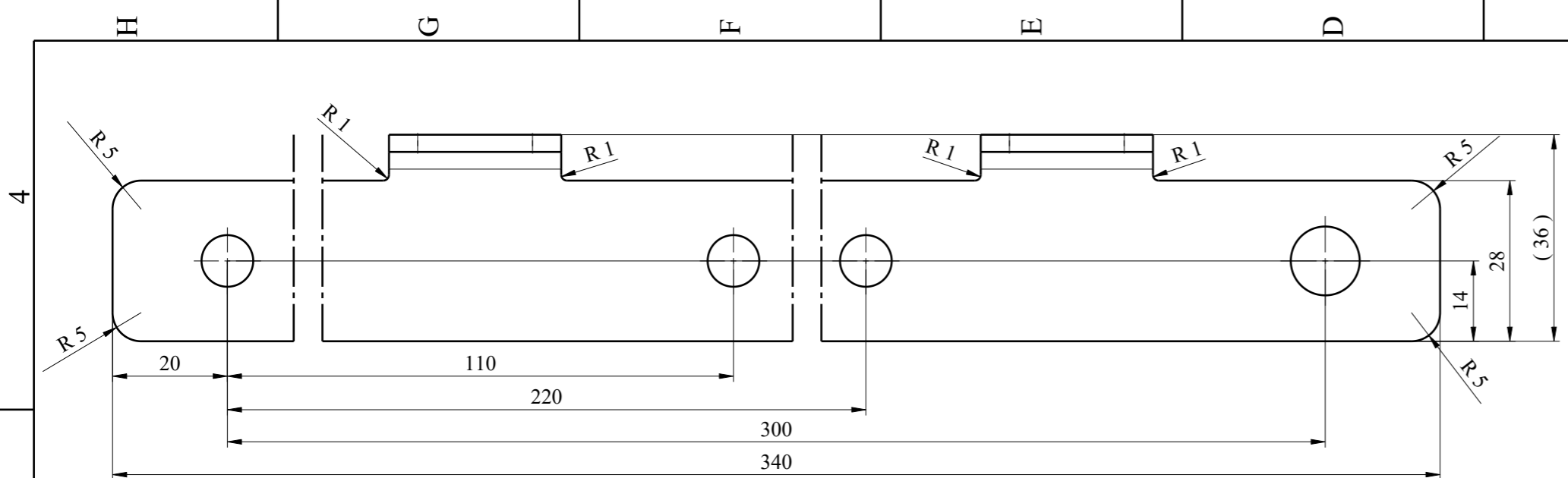
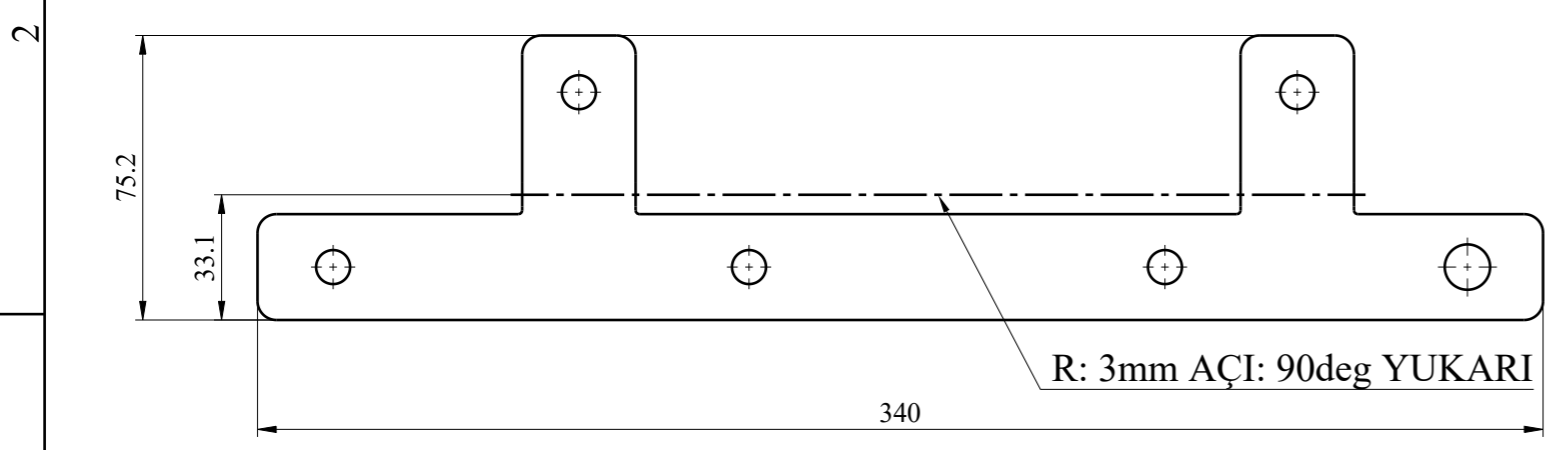

Unfolded view
Scale: 1:2

NOTES:

1. MANUFACTURING SHALL BE DONE ACC. TO STANDARD OPERATING PROCEDURES.
2. UNFOLDED VIEW FOR INFORMATION ONLY. ELEMENT PRODUCER IS OBLIGATE FOR KEEPING FINAL DIMENSION.

Thermal cutting:	ISO 9013-332
for chamfered edges	Ra 12,5 ISO 2768-cK
General element roughness:	Ra 12,5 (✓)

BUSBAR		N/A	Cu-ETP	0,321	xx
Adet	Parça Adı	Standart No	Malzeme	Birim Ağırlık Kg	Yarı Mamülün Ölçüleri
Bu çizim kritik kalite parametresi içerir mi?Hayır					
Kritik kalite parametresi şu şekilde gösterilmiştir. CTQ					
Grup No:		Tasnif No:		Toleransı verilmeyen ölçüler için ilgili standartlar: EN 13920 BBF (Kaynaklı yapılar) EN 22768-1m (Uzunluk ve açı ölçüleri) EN 22768-2 K (Şekil ve Konumlar)	
E5000	Tip				
	Tadilat	A			
	Resim	M.GRZMIACZKA	13.09.2021	Onay: T.EROGLU	
	Kontrol	A.PATLAK	20.09.2021	Tarih: 27.09.2021	
	Ky Müh.				
Kaynak Parametresi		-			
Ölçek	1:1	Kağıt Ebadı	A3		
BUSBAR					
001CB0030103-000					

Rev.	Description	Data	Author
A	Changed material	19.12.2022	M.Cieśla

