

Section view C-C

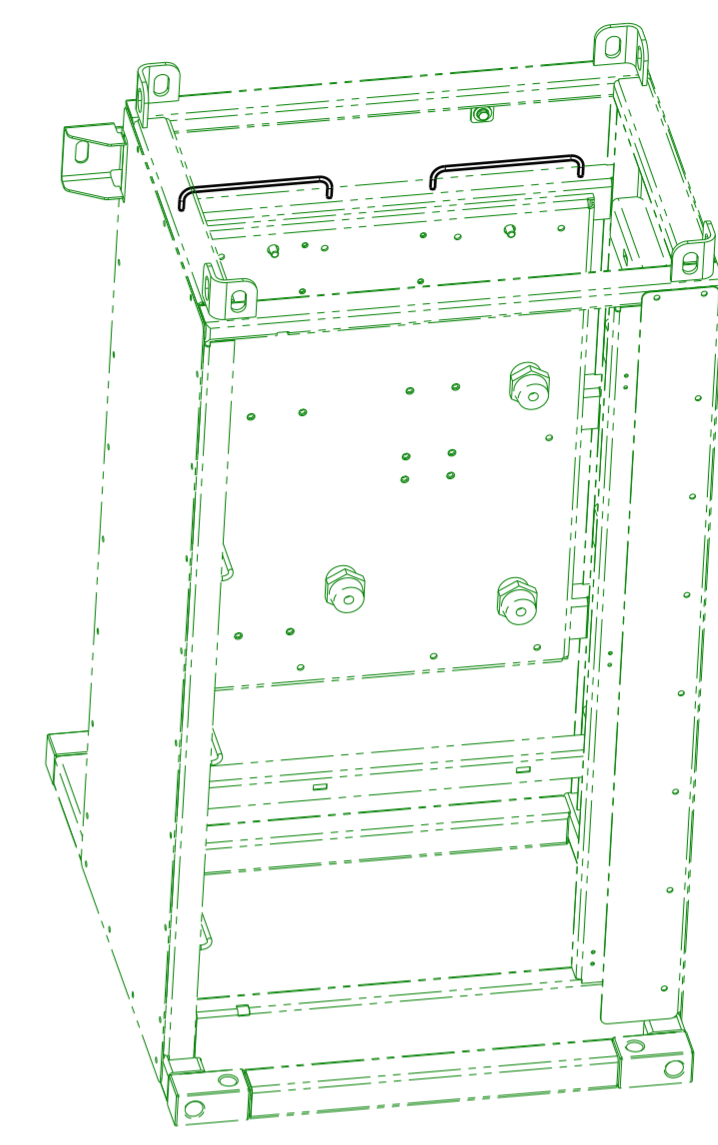

Isometric view B

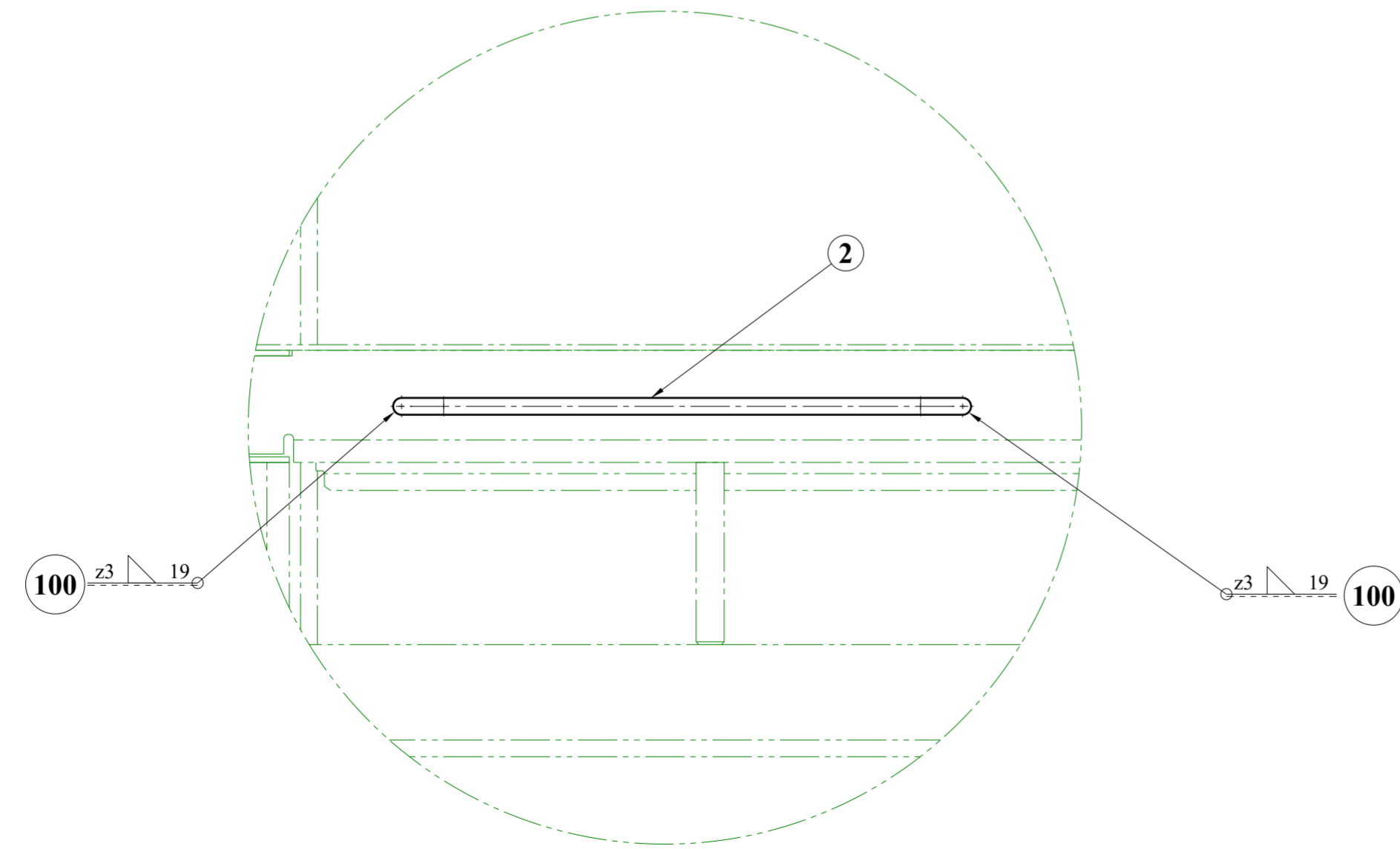

Detail A
Scale: 1:2

NOTES:

1. REMAINING ELEMENTS 2 WELDED THE SAME WAY AS IN THE DETAIL A.



Adet	Parça Adı	Montaj No	Norm/Resim No	Malzeme	Birim Ağırlık(Kg)	Yarı Mamülün Ölçüleri/ Ürün Özellikleri
2	WIRE SUPPORT, 200 MM	2	001ME9900014-000	X5CrNi18-10	0,055kg	xx
-	-	1	-	X5CrNi18-10	0,005kg	-

Bu çizim kritik kalite parametresi içerir mi? Hayır			Kritik kalite parametresi şu şekilde gösterilmiştir. CTQ		
Grup No:			Toplam Ağırlık (Kg): 0,110		
Tip	Tadilat		Toleransı verilmeyen ölçüler için ilgili standartlar:		
	B UPDATED		EN 13920 BBF (Kaynaklı yapılar)		
			EN 22768-1m (Uzunluk ve açılı ölçüleri)		
			EN 22768-2 K (Şekil ve Konumlar)		
Resim	R.WEDRYCHOWICZ	10.09.2021	Onay: T.EROGLU		
Kontrol	A.PATLAK	17.09.2021	Tarih: 24.09.2021		
Ky Müh.	S.ÇÖKMEZ	17.09.2021			
Kaynak Parametresi: 15085-2 CL 2 CP C2 CT 3			WIRE SUPPORT, WELDED		
Ölçek	1:10	Kağıt Ebadı: A2	001CB0020001-000		

100	z3 weld	EN ISO 14341-A-G 46 4	CP C2
No.	Weld type	Welding consumables	Weld class

Rev.	Description	Data	Author
B	Dimensions added. Isometric view changed.	11.10.2023	D.Dziedzic
A	Structure of the model changed	24.06.2022	M.Pudlo

